



DAIICHI GOLF



Further Evolution Zeus five

# TUNGSTEN & MARAGING *Zeus five*

	specification									
	#4	#5	#6	#7	#8	#9	PW	AW	SW	
ロフト角	21.5°	24°	27°	30°	34°	39°	44°	50°	56°	
ライ角	60.5°	61°	61.5°	62°	62.5°	63°	63.5°	64°	64°	
長さ	38.5	38	37.5	37	36.5	36	35.5	35	35	



**第一ゴルフ**  
<http://www.daiichi-golf.co.jp>

姫路本店 姫路市五軒邸3丁目45番地 TEL.079-282-6661 箕面北摂店 箕面市栗生新家2丁目1-45 TEL.072-726-5621  
 神戸垂水店 神戸市垂水区多聞町小東山868 TEL.078-797-0562 堺店 堺市西区神野町3丁目5-32 TEL.072-273-5620  
 伊丹店 伊丹市中野東2丁目373 TEL.072-780-1615 西神高塚店 神戸市西区高塚台5丁目13番 TEL.078-990-0360

# ゼウスIVからゼウスVへ、さらなる進化。

飛ぶ!曲らない!心地よい打感! Further Evolution Zeus five

## タングステン&マレージングフェイス

飛びのゼウスの為に必要不可欠な2つの素材!  
タングステンの配置とマレージングの接合を  
さらにエボリューション(進化)!



## 全番手別ボディ設計

すべての番手を求められる性能にする為、  
個々に設計!飛距離、やさしさ、打感を  
さらにエボリューション!

## ライ角調整可能・ソフトボディ

ソフトステンレスボディを採用する事で、  
アイアンの基本であるライ角を  
あなたに合わせます。

構造エボリューション

スイートエリアの拡大

向打感

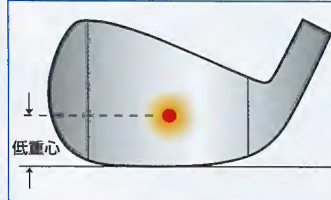
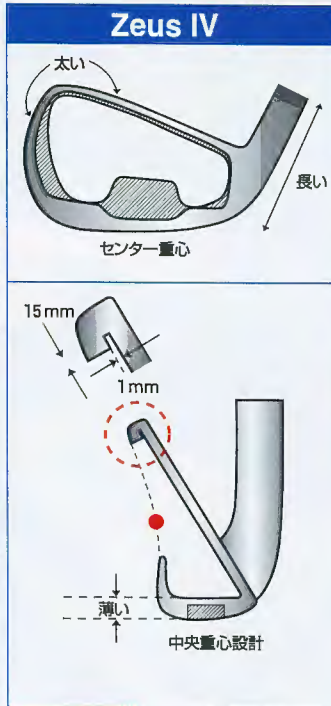

やや高めの音

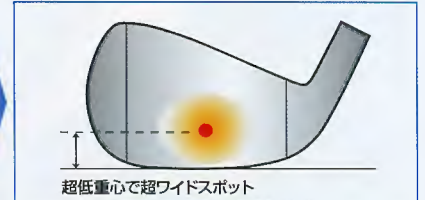
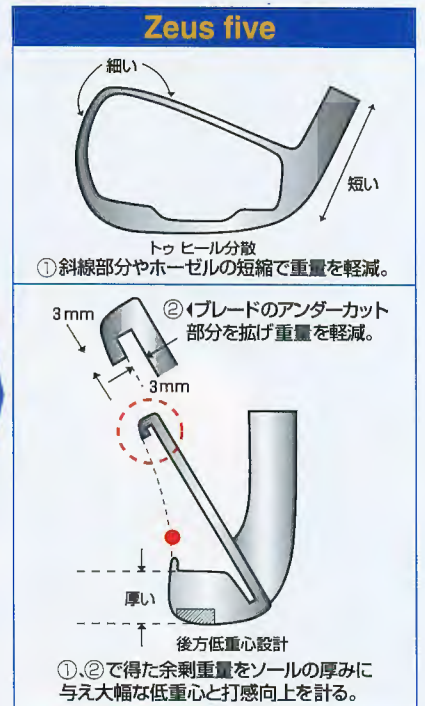

さらにマイルド

## 新4層構造設計

マレージング・フェイスでボールを弾き、タングステンで超低重心化。衝撃吸収パッドは打感をよくし、ソフトステンレスボディはライ角調整を可能にする。驚異の飛びと方向を生む新4層構造。

タングステン ウェイト(45g)  
超低重心とワイドエリアを実現。

超高反発マレージング・フェイス  
ソフトフィーリング目付  
超高反発で最高の飛びを約束。

ソフトステンレス ボディ  
ロフト、ライ角調整可能。

衝撃吸収パッド  
3層構造のパッドにし  
衝撃を軟らば打感を  
よくする。

## カスタムメイドシステム

自分に合うアイアン選びで重要なのは、シャフトとライ角です。最適なシャフトは振りやすさと飛距離をもたらし、適正なライ角はセンターヒットを導き、150Y先の落下地点を正確にします。スタッフがあなたに合うシャフトとライ角を捜し、オーダーから5日間で仕上げるシステムです。

シャフトバリエーション			
シャフト	重量(g)	1本(#4・A・S)(税抜)	6本(#5~P)(税抜)
IRカーボン	50~58	★22,000	★132,000
N.S.850	87	★18,000	★108,000
N.S.V90	96	★18,000	★108,000
KBSツアー90	100	★20,000	★120,000

ヘッドスピードとシャフト				
B/S	37	40	43	46
PRGR	34	37	40	43
軽IRカーボン	50	55	58	
N.S.850		R		
N.S.V90			S	
KBS重ツアー90				S



第一ゴルフ